

Automation

Mere end 40 år med optimale automationsløsninger

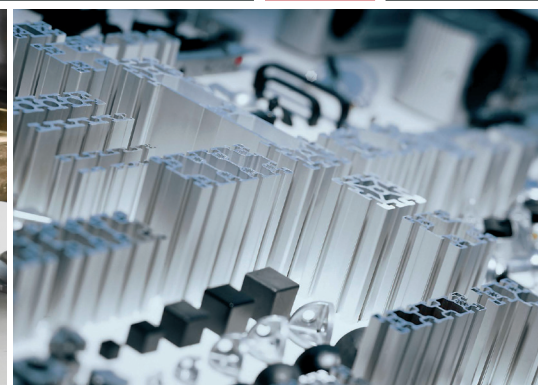

HNC
GROUP

HNC Group er en del af
momentum
group



Omtanke for fremtiden

HNC Group har et fast fokus på løbende at styrke vores miljømæssige bæredygtighed.

Hos HNC Group sælger vi og fremstiller selv kvalitetsprodukter, der er produceret af gode materialer. Det gør at vores produkter generelt har en længere levetid end normalt.

90% af vores produkter kan renoveres og derved får nyt liv igen. Det er både billigere og hurtigere at renovere eksempelvis en rustfri cylinder og samtidigt bidrager det til mindre belastning på miljøet.

Vi arbejder også hele tiden på at gøre vores produktion mere miljøvenlig. Det sker for eksempel via brugen af kølesmøremidler i vores CNC-maskiner. Vi bruger et meget bio-stabilt kølesmøremiddel, der lever op til tidens krav om beskyttelse af miljøet og høj arbejdssikkerhed.

I HNC Group har vi valgt at alle vores medarbejderbiler skal være elbil i fremtiden. Samtidigt har HNC Group og Clever indgået en ny aftale, som betyder, at der installeres en elladestander på HNC's parkeringsplads. Alle, også ikke-abonnenter, kan betale for strøm.





Mere end 40 år med optimale automationsløsninger

For mere end 40 år siden, blev det nuværende HNC Group grundlagt. Navnet, logoet og antallet af medarbejdere er anderledes end dengang, men målet og værdierne har ikke ændret sig.

Igennem 40 år har HNC Group med fokus på god kundeservice leveret rådgivning, komponenter og specialfremstillede løsninger inden for automation og procesoptimering.

Mange af HNC Groups kunder er virksomheder inden for fødevarerbranchen og medicinalindustrien, og en stor del af dem har været faste kunder igennem en stor del af de 40 år, firmaet har eksisteret.

I mange år har HNC Group været forhandler af komponenter af høj kvalitet fra nogle af de største producenter på markedet og repræsenterer i dag bl.a. Deublin, Emerson (Aventics), Festo og Bosch Rexroth.

Samtidig tilbyder HNC Group opbygning af elektriske tavleanlæg samt opbygning af afskærmninger og arbejdsborde m.m. Derudover har HNC Group udviklet sin egen serie af rustfrie cylindre, UNIC, som anvendes af internationale fabrikker til fødevarerbranchen.



Kundeservice

Vi lægger stor vægt på god kundeservice, og for os er det vigtigt, at vores kunder ser os som mere end en leverandør. Vi fungerer som samarbejdspartner og problemløser for mange kunder, og vi finder stor glæde og tilfredsstillelse i at udvikle løsninger i samarbejde med vores kunder, således at vi på bedste vis kan opfylde deres behov og ønsker.

Vores brede produktsortiment udvides løbende, og det består af vores egne produkter samt et stort udvalg af kvalitetsprodukter fra erfarne leverandører. Vi kan dermed servicere kunder fra mange forskellige brancher med standardkomponenter og specialfremstillede løsninger.

Stærke løsninger med lang levetid!

HNC Group A/S ønsker gennem en perfekt kombination af produkter og rådgivning at levere løsninger, som lever op til den enkelte kundes specifikke behov og ønsker.



Rustfrie cylindre

Standardudførelser efter internationale normer og specialudførelser efter kundeønsker. Markedets mest rengøringsvenlige cylinder i rustfrit stål.

- DIN/ISO 6432 / 15552
- Tilbehør
- Rustfrie fittings
- Specialcylindre



Transmissioner

Et stort produktprogram, som omfatter en række tekniske komponenter og systemer til roterende applikationer fra førende internationale leverandører.

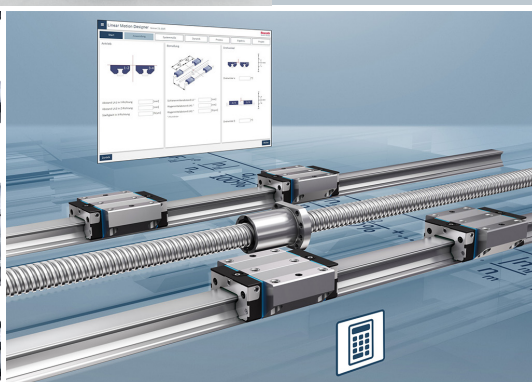

Lineær teknik

Med mere end 1000 standardkomponenter kan vi altid udvikle en løsning. Vi kan bearbejde skinner efter behov samt levere hele Bosch Rexroths sortiment.



Styretavler

Alle former for elektriske tavleanlæg i alle størrelser. Fra den mindste terminalboks til store automatiktavler og effektfordelingstavler.



Pneumatik

Vi leverer et omfattende produktprogram fra de største leverandører på verdensplan. Både til standardløsninger og til individuelle løsninger tilpasset til dit behov.

- Pneumatikcylindre
- Ventiler
- Luftbehandling
- Fittings
- Cylindertilbehør



Aluminiumsprofiler

Vi har Danmarks største lager af Bosch Rexroth aluminiumsprofiler, og det gør os i stand til at levere profiler og tilbehør fra dag til dag.

- Profiler
- Samlinger
- Fødder og hjul
- Døre og gitre
- m.m.

Egenproduktion

Alle komponenter kommer fra førende internationale producenter og lagerføres i stor udstrækning for at sikre vores kunder størst mulig leveringssikkerhed. Samtidig har vi egne produktions- og servicefaciliteter, som sikrer hurtig levering af specialfremstillede løsninger som f.eks.:

- Pneumatikcylindre på specialmål
- Rustfri pneumatikcylindre i standard- og specialudførelser
- Aluminiumsprofiler - skåret, bearbejdet og som komplette opbygninger
- Komplette styretavler i henhold til kundeønsker



Pneumatik efter jeres behov

Pneumatikafdelingen er det fundament, virksomheden startede på for mere end 40 år siden. Produktprogrammet er løbende blevet udvidet med flere fabrikater, som udmærker sig ved høj kvalitet og konkurrencedygtige priser.

HNC Group forhandler produkter fra bl.a. Festo og Emerson (Aventics™), som er nogle af verdens største og mest innovative virksomheder inden for pneumatik og elektriske automationsløsninger.

For at sikre et højt serviceniveau har vi egenproduktion og værkstedsfaciliteter, som giver os mulighed for hurtig levering af kundetilpassede pneumatikløsninger.

Det er her, HNC Group har sin styrke. Vores pneumatikproduktssortiment rækker både til standardløsninger og til individuelle løsninger tilpasset dit behov. I vores rådgivning og vejledning har vi sans for detaljen og forståelse for helheden.





Program:

- Pneumatikcyindre
- Ventiler
- Luftbehandling
- Fittings
- Cylindertilbehør



Rustfrie cylindre – dansk produceret

UNIC Stainless Cylinder er HNC Groups egen rustfri pneumatikcylinder. Et kvalitetsprodukt i rustfrit stål, specielt fremstillet med henblik på at opfylde de skrappe krav i levnedsmiddelbranchen. HNC Group kan med stolthed sige, at UNIC Stainless Cylinder er markedets mest rengøringsvenlige, rustfri pneumatikcylinder, og HNC Group har markedets korteste leveringstid.

Korteste leveringstid på markedet..!

UNIC Stainless Cylinder® har allerede i en lang årrække været kendt for den fremragende kvalitet.

Ved hjælp af vores eget modulsystem indenfor rustfri stål cylindre og de engagerede medarbejdere i vores montageafdeling garanterer vi markedets korteste leveringstid. Vores service ligger langt over gennemsnittet – det står vi inde for.

Både standard- og specialfremstillede cylindre kan produceres inden for meget kort varsel. Vores leveringstider er den korteste i hele markedet!

Tilbehør og reservedele

- Bredt udvalg af drejebeslag til alle standarder
- Stempelstangsgafler og sfærisk ledøjer med gevind til alle størrelser
- Reed-kontakter i plast og rustfrit stål
- Rep.sæt til alle størrelser
- Servicevejledning og dokumentation
- Fittings i alle standarder





Dansk design og dansk produktion!



Design efter kundeønske

I vores udviklingsafdeling lægger vi stor vægt på design, nem rengøring og funktionalitet. UNIC er udviklet og fremstilles i henhold til internationale normer.

Vi kan naturligvis også levere rustfrie stål-cylindre efter kundens helt specielle ønske. Vores konstruktionsafdeling sidder klar til at modtage deres forespørgsel.



Danmarks største lager af Bosch Rexroth aluminiumsprofiler

HNC Group tilbyder dig det bedst udstyrede profilsystem med det bredeste udvalg af aluminiumsprofiler. Kombiner noget med lethed takket være de standardiserede profiler. Verdens mest vellykkede modulsystem, som kan anvendes til at konstruere lige det, du skal bruge.

Vi er stolte af at være Bosch Rexroths udvalgte partner inden for montageteknik og lineær teknik. Certificerede partnere leverer den bedste og mest pålidelige service til kunder og ses som en integreret del af Rexroth.

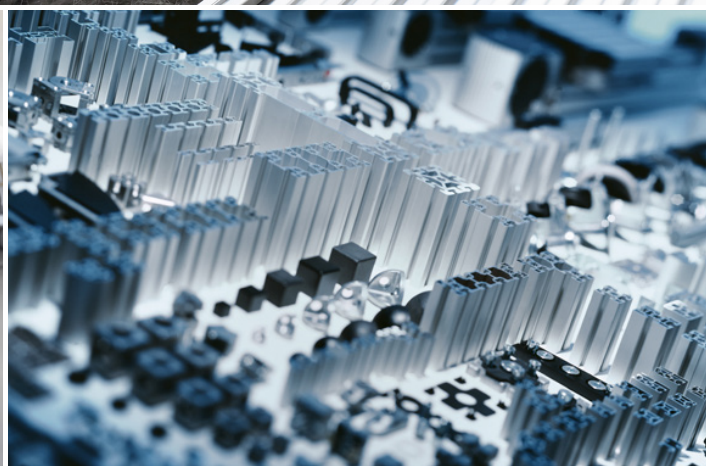
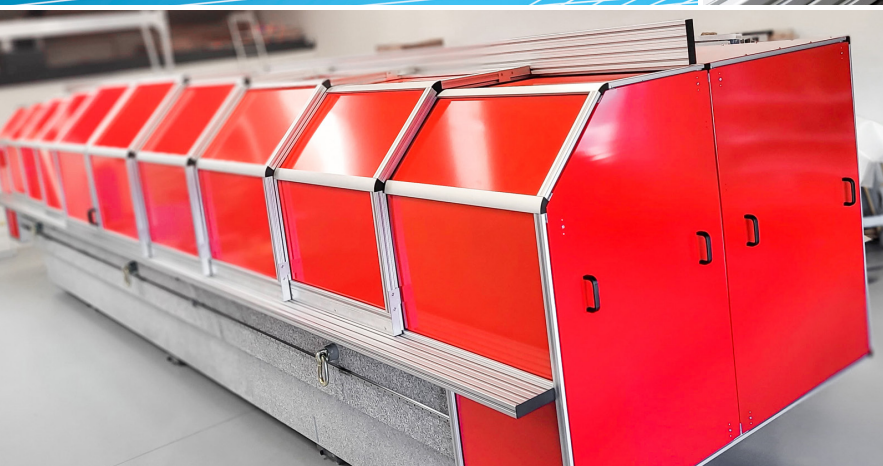

Egenproduktion

Alle komponenter kommer fra førende internationale producenter og lagerføres i stor udstrækning for at sikre vores kunder størst mulig leveringssikkerhed. Samtidig har vi egne produktions- og servicefaciliteter, som sikrer hurtig levering af specialfremstillede løsninger som f.eks.:

- Pneumatikcylindre på specialmål
- Rustfri pneumatikcylindre i standard- og specialudførelser
- Aluminiumsprofiler - skåret, bearbejdet og som komplette opbygninger
- Komplette styretavler i henhold til kundens ønsker



Arbejdsbord med mange muligheder

HNC Group har et tæt samarbejde med Bosch Rexroth og tilbyder opbygning af arbejdsborde med aluminiumsprofiler.

Arbejdsborde med mange tilpasninger og muligheder for valg af tilbehør gør HNC Groups arbejdsborde meget fleksible og forbedrer arbejdsmiljøet.

HNC Group Arbejdsstationer er kendetegnet ved

- Flexibilitet
- Modulopbygget
- Justerbar højde
- Ergonomisk design
- Stort udvalg af tilbehør som lamper, skuffer, plukkasser m.m.



Lineært teknik fra Bosch Rexroth

HNC Group er certificeret partner med Bosch Rexroth, og vi kan derfor tilbyde det komplette sortiment af lineære komponenter. HNC Group er lagerførende af et udvalg af skinner og vogne, og vi kan levere skinnerne på ønsket mål fra dag til dag. Samtidig har vi udvidet vores maskinpark, så vi kan skære og bearbejde skinner efter behov.

Bosch Rexroth har med det komplette sortiment inden for lineært teknik skabt mulighed for et utal af løsninger. Med mere end 1000 standardkomponenter og produkter kan der altid udvikles en individuel løsning. De lineære komponenter og systemer er specifikt udviklet til at indgå i maskiner og automationssystemer af høj kvalitet.

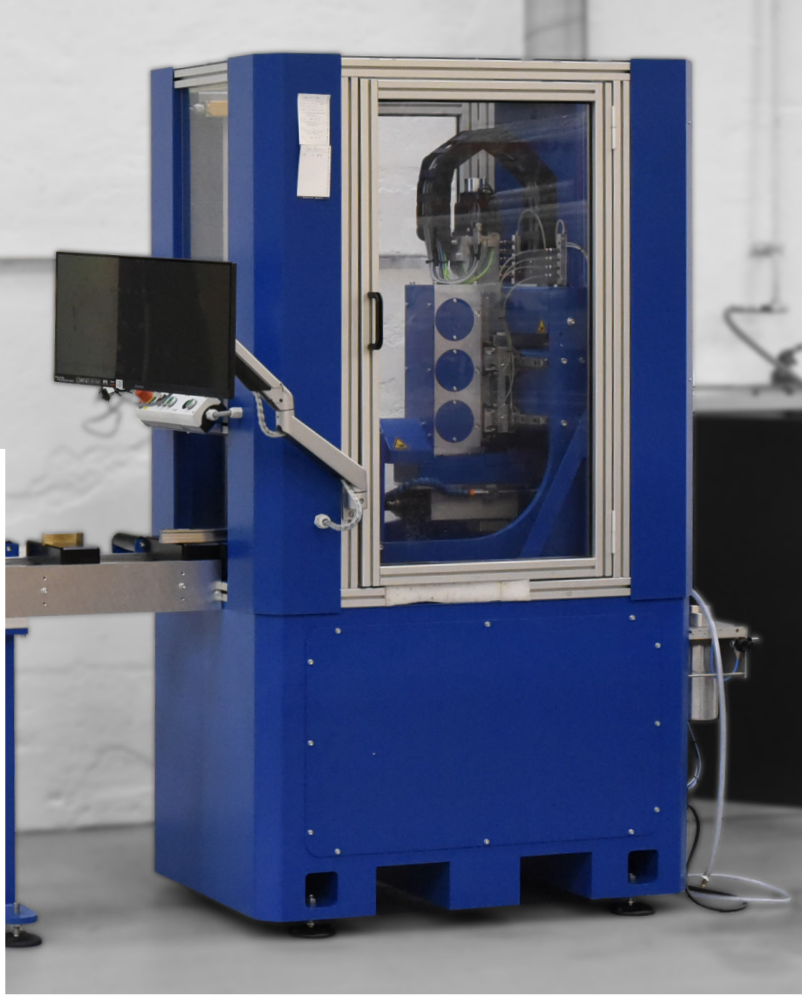

- Vogne og skinner
- Miniature vogne og skinner
- Kuglebøsninger
- Spindler med påmonteret møtrik
- Lineærmoduler
- Elektromekaniske cylindre

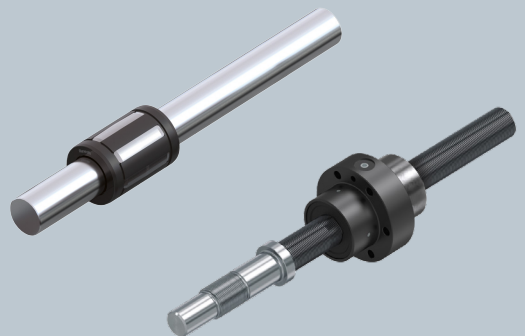
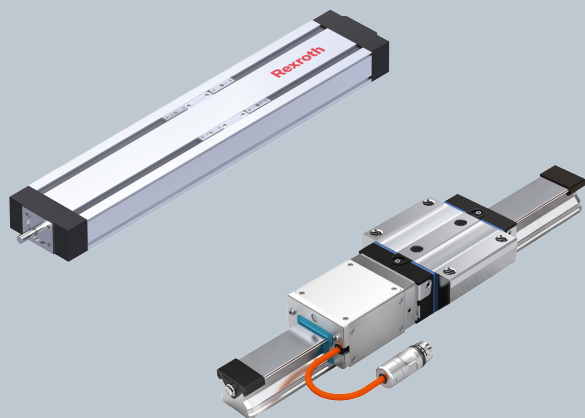

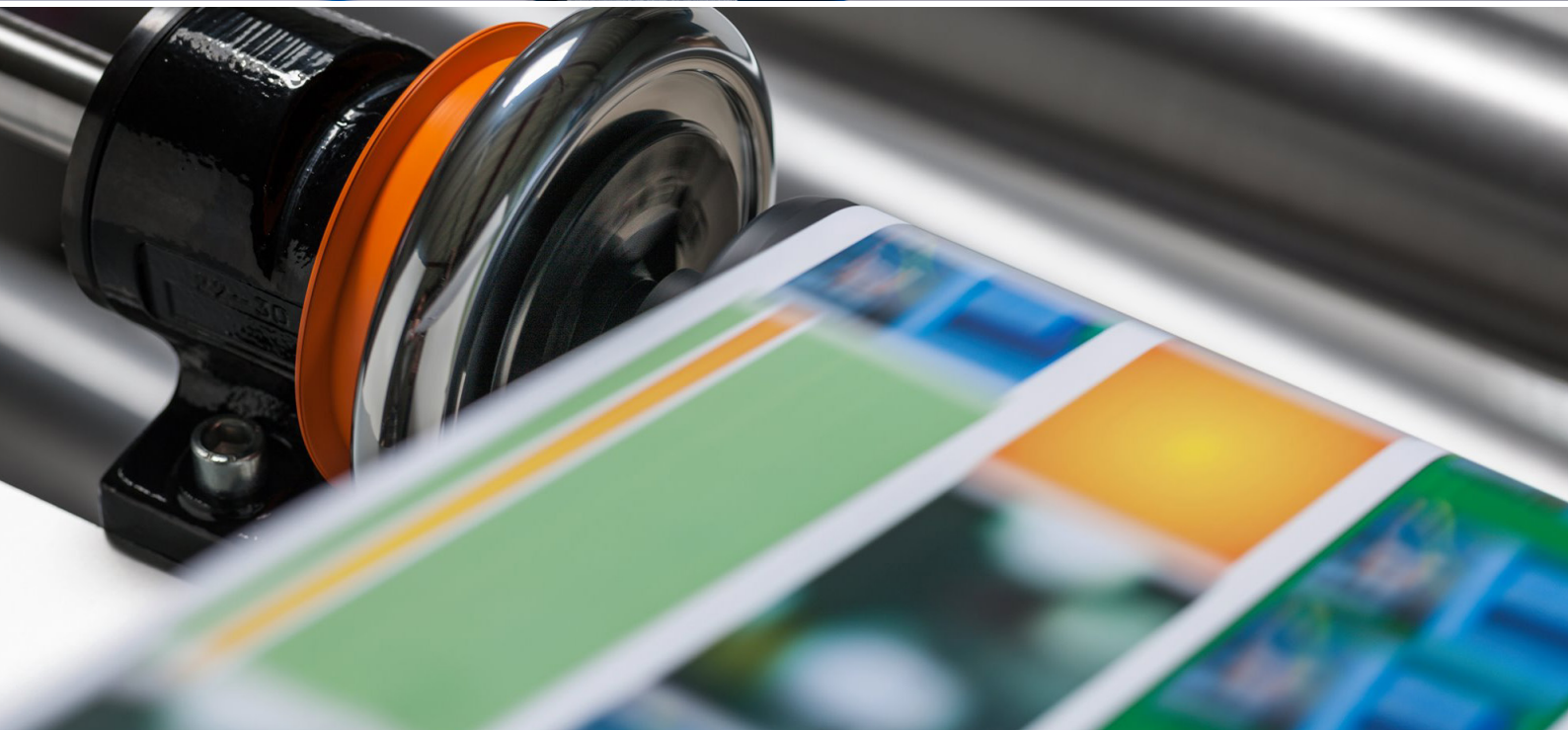
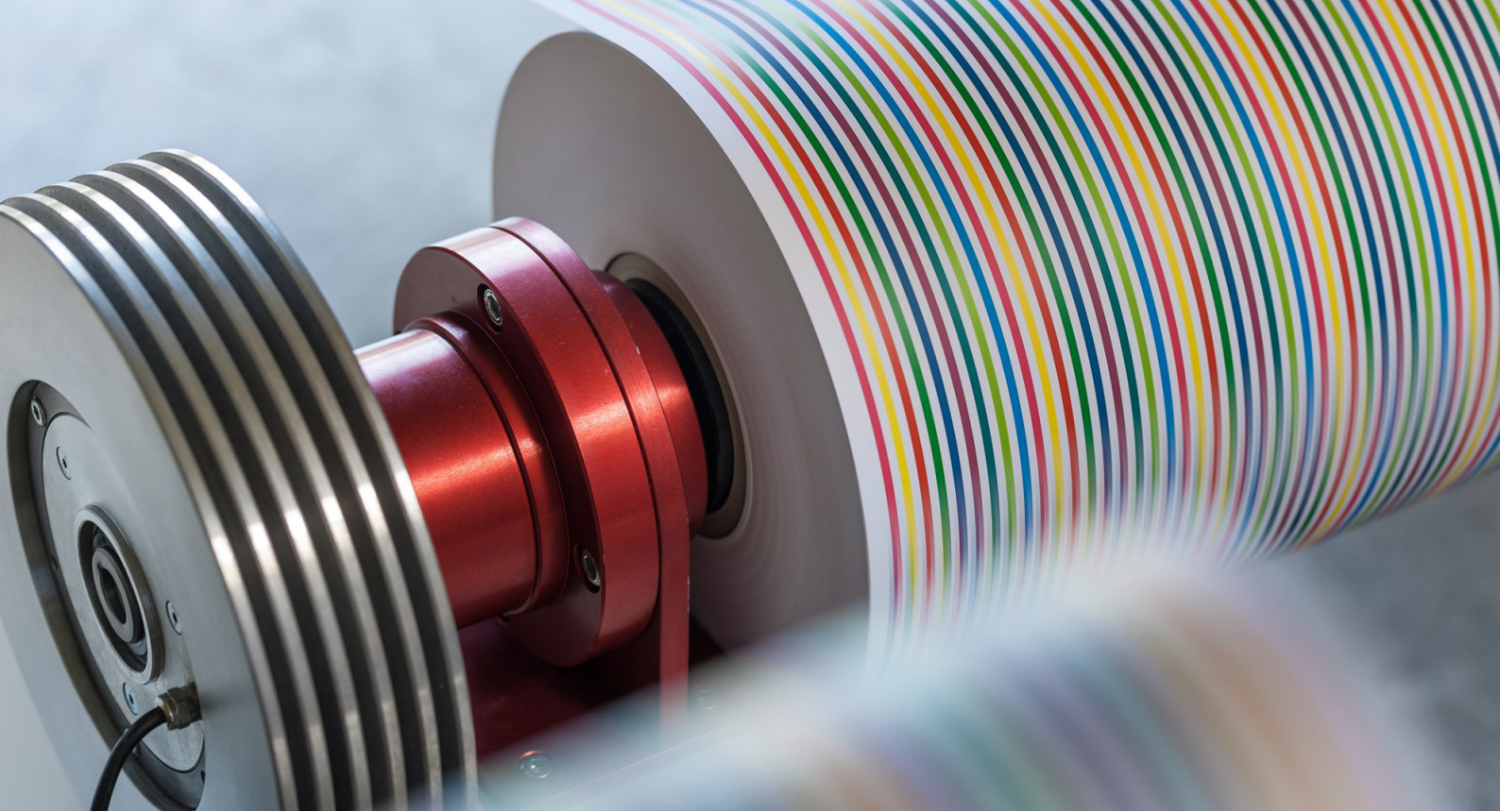

Transmissioner

Vores produktsortiment inden for transmissioner er sammensat af en række tekniske komponenter og systemer til roterende applikationer fra forskellige førende internationale leverandører.

Roterende applikationer dækker bl.a. over klaplejer, koblinger, bremser, ekspanderende aksler og roterende unioner.

Moderne energiforsyning

Vind er blevet en naturlig del af den moderne energiforsyning. I dag indgår vindmøller med et betydeligt bidrag til elforsyningen i Danmark, og udbygningen fortsættes løbende. HNC Group er en del af denne betydningsfulde udvikling og leverer bl.a. nogle af de bedste roterende enheder til vindmølleindustrien.

Deublin, som er Verdens største fabrikant af roterende unioner, fremstiller en komplet serie af højtrykshydraulikunioner til vindmøller, som er en del af vores brede produktprogram. Produktprogrammet indeholder desuden adskillige andre kvalitetsprodukter fra Deublin samt fra IBD Wickeltechnik og Boschert.



Styretavler og meget mere...

Når du kontakter os, er du sikker på at få den korrekte teknisk faglige rådgivning. Alle vores medarbejdere har specialviden om produkterne og deres anvendelse. Uanset hvor komplekst eller enkelt det er. Vi kan være med i dine overvejelser om dimensionering af udstyrer, og vi kan pege på de optimale løsninger i forhold til kvalitet og budget.

HNC Group leverer alle former for elektriske tavle-anlæg i alle størrelser. Fra den mindste terminalboks til store automatiktavler og effektfordelingstavler.

Alle tavler opbygges efter vores kunders specifikationer og ønsker, og vi deltager gerne allerede fra projektstart med rådgivning. Kvalitet, og ikke mindst sikringen af den, er et af nøgleordene for os.

Vi anvender markedets bedste modulsystemer og komponenter. Dette garanterer jer som kunde en høj kvalitet, hvor alle normkrav tilgodeses og sikrer en problemfri service samt eventuel udvidelse.

Det industrielle design er et kvalitetsparameter. Tavlerne kan leveres i skabe udført i stålplade, rustfrit stål eller andet ønskeligt materiale. Vi maler også gerne skabene i en ønsket – mere kunderelateret – farve.

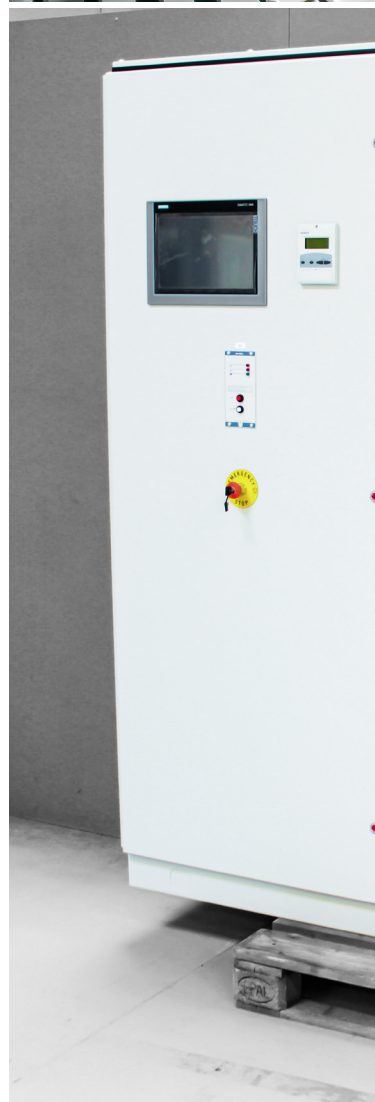



Når du kontakter os, er du sikker på at få den korrekte teknisk-faglige rådgivning. Alle vores medarbejdere har specialviden om produkterne og deres anvendelse, uanset hvor komplekst eller enkelt det er. Vi kan være med i dine overvejelser om dimensionering af udstyret, og vi kan pege på de optimale løsninger i forhold til kvalitet og budget.



Følg os på



www.hncgroup.dk

HNC
GROUP



Borgergade 17 | 4241 Vemmelev



7013 2300



sales@hncgroup.dk



www.hncgroup.dk

HNC Group er en del af
momentum
group 